

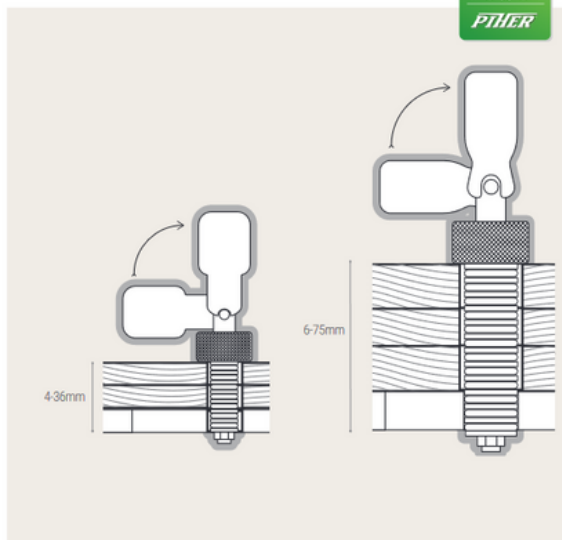

	COD	Ø mm	kg	📦
TS 16	19120	16	0.214	1
TS 28	19124	28	0.721	



## CARACTERÍSTICAS

Uso como perno de sujeción y tope en mesas de orificios para soldadura.

Mango ergonómico abatible y recambiable.

Cuerpo, husillo y tuerca de acero al carbono.

Anillos de expansión y arandelas cónicas de acero tratado.

Bloqueo a lo largo de toda la barra para adaptarse a cualquier espesor de mesa y accesorio.

## MATERIALES Y ACABADOS

TODAS LAS MATERIAS PRIMAS QUE UTILIZA INDUSTRIAS PIQUERAS, S.A PROVIENEN DE PAÍSES DE LA UNIÓN EUROPEA, lo que nos asegura una máxima calidad y facilita su control y seguimiento.



## EMPAQUETADO Y ETIQUETADO

1u/caja de cartón

Etiqueta con código EAN- 13

19120: 8422473191207 19124: 8422473191245

## NORMATIVA APLICABLE

No aplica ninguna norma de seguridad.

**Industrias Piqueras** trabaja bajo las normas de calidad ISO:9001 y ISO:14001.





Uso como perno de sujeción y tope en  
mesas de orificios para soldadura

*Use as a clamping bolt and stop  
on holed tables for welding*



Mango ergonómico  
abatible y recambiable.

*Ergonomic folding  
and replaceable handle.*

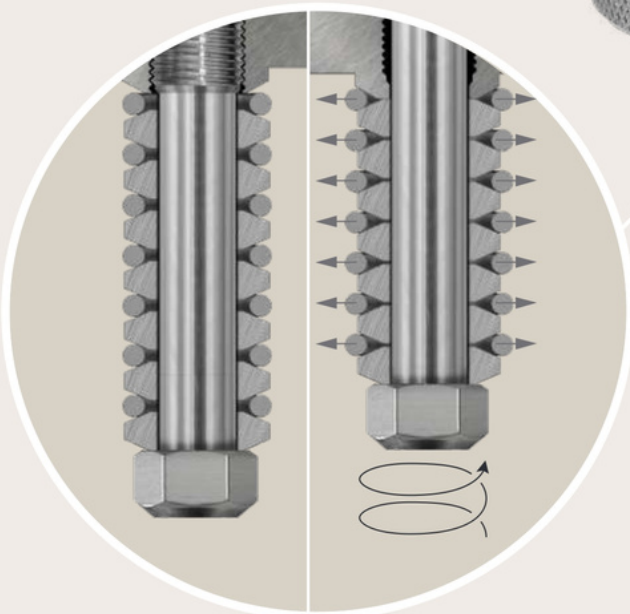

Anillos de expansión y arandelas  
cónicas de acero tratado.

*Expansion rings and treated steel  
conical washers.*

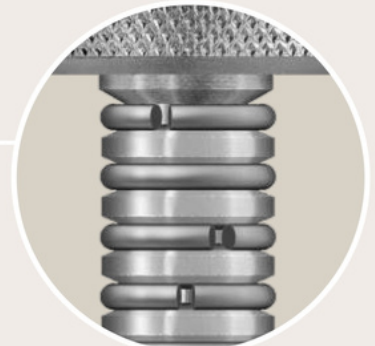

Cuerpo, husillo y tuerca  
de acero al carbono.

*Carbon steel body, spindle and nut.*



Ø16mm

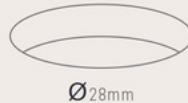

Ø28mm



Bloqueo a lo largo de toda la barra para  
adaptarse a cualquier espesor  
de mesa y accesorio.

*Locking system along the whole bar  
for any thickness of table and accessory.*

